

INSPIRON™

OPSÆTNINGSVEJLEDNING



INSPIRON™

OPSÆTNINGSVEJLEDNING

Lovbestemt model: D02U-serien

Lovbestemt type: D02U001 og D02U002

Bemærk, forsigtig og advarsel

 **BEMÆRKNING:** BEMÆRKNING angiver vigtige oplysninger, som du kan bruge for at udnytte computeren optimalt.

 **FORSIGTIG:** FORSIGTIG angiver enten en mulig beskadigelse af hardware eller tab af data og oplyser dig om, hvordan du kan undgå dette problem.

 **ADVARSEL:** En ADVARSEL angiver risiko for tingskade, legemsbeskadigelse eller død.

Informationen i dette dokument kan ændres uden varsel.

© 2009 Dell Inc. Alle rettigheder forbeholdes.

Enhver form for gengivelse af disse materialer, uden skriftlig tilladelse fra Dell Inc., er strengt forbudt.

Varemærker, der er brugt i teksten: *Dell*, *DELL*-logoet, *YOURS IS HERE*, *Inspiron*, *Dell On Call* og *DellConnect* er varemærker tilhørende Dell Inc. *Intel* er et registreret varemærke og *Atom* er et registreret varemærke tilhørende Intel Corporation i USA og andre lande; *AMD* og *AMD Athlon* er varemærker eller registrerede varemærker tilhørende Advanced Micro Devices, Inc.; *Microsoft*, *Windows*, *Windows Vista* og *Windows Vista*-startknaplogoet er enten varemærker eller registrerede varemærker tilhørende Microsoft Corporation i USA og/eller andre lande; *Blu-ray Disc* er et varemærke tilhørende Blu-ray Disc Association; *Bluetooth* er et registreret varemærke, som ejes af Bluetooth SIG, Inc. og bruges af Dell under licens.

Andre varemærker og firmanavne kan være brugt i dette dokument til at henvise til enten de fysiske eller juridiske personer, som gør krav på mærkerne og navnene, eller til deres produkter. Dell Inc. fraskriver sig enhver tingslig rettighed for så vidt angår varemærker og firmanavne, som ikke er deres egne.

Indhold

Opsætning af din Inspiron-computer	5	Problemløsning	32
Før opsætningen af computeren	5	Bipkoder	32
Tilslut skærmen	6	Netværksproblemer	33
Tilslut tastatur og mus	8	Problemer med strøm	34
Tilslut strømkalet	9	Problemer med hukommelse	36
Tilslutning af netværkskablet (valgfri)	10	Problemer med software og med, at computeren hænger	37
Tryk på afbryderknappen	12	Brug af supportværktøjer	39
Konfiguration af operativsystemet	13	Dell Support Center	39
Tilslutning til internettet (valgfri)	14	Systemmeddelelser	40
Sådan bruger du din Inspiron-computer	19	Hardware fejlfinding	42
Funktioner set forfra	19	Dell Diagnostics	42
Funktioner set ovenfra	21	Gendannelse af operativsystemet	46
Funktioner set bagfra	23	Systemgendannelse	47
Softwarefunktioner	26	Dell Factory Image Restore	49
Dell Dock	31	Geninstallation af operativsystemet	51

Indhold

Få hjælp	53
Teknisk support og kundeservice	54
DellConnect	54
Onlinetjenester	55
Automatiseret ordrestatustjeneste	56
Produktoplysninger	56
Returnering af varer til reparation under garantien eller til refundering	57
Inden du ringer	58
Sådan kontaktes Dell	60
Sådan finder du flere oplysninger og ressourcer	61
Grundlæggende specifikationer	63
Bilag	72
Indeks	74

Opsætning af din Inspiron-computer

Dette afsnit indeholder oplysninger om indstilling af din Inspiron™ 300/400.

 **ADVARSEL:** Inden du udfører nogen af fremgangsmåderne i dette afsnit, skal du læse de sikkerhedsinstruktioner, som blev leveret med computeren. Se webstedet Regulatory Compliance på www.dell.com/regulatory_compliance for yderligere oplysninger om bedste sikkerhedsanvendelse.

Før opsætningen af computeren

Du skal placere din pc et sted, hvor der er nem adgang til en strømkilde, tilstrækkelig ventilation samt en plan overflade at anbringe pc'en på.

Hvis luftgennemstrømningen omkring computeren hæmmes, kan den blive overophedet. For at undgå overophedning bør du sikre dig, at der er mindst 10,2 cm bag computeren og mindst 5,08 cm på alle andre sider. Placer aldrig din computer i et aflukket rum som f.eks. et skab eller en skuffe, når den er tændt.

Tilslut skærmen

Inspiron 300: Tilslut skærmen ved hjælp af det integrerede VGA-stik.







Inspiron 400: Tilslut skærmen ved hjælp af det integrerede VGA-stik eller HDMI-stikket. For at få en bedre ydelse anbefales det, at du tilslutter skærmen ved hjælp af HDMI-stikket.

Du kan købe HDMI til DVI-adapteren og ekstra HDMI-kabler på Dells websted på **www.dell.com**.

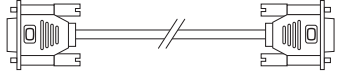
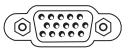
Brug det relevante kabel ud fra de stik, som er tilgængelige på computeren og skærmen. Se i den følgende tabel for at identificere stik på computeren og skærmen.

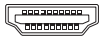

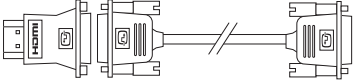
BEMÆRK: Når der er forbindelse til en enkelt skærm, skal skærmen KUN tilsluttes ET af stikkene på computeren.

Tilslutningstype	Computer	Kabel	skærm
VGA til VGA (VGA-kabel)			
HDMI til HDMI (HDMI-kabel)			
HDMI til DVI (HDMI til DVI- adapter + DVI-kabel)			

Tilslut tastatur og mus

Sæt USB-tastaturet og -musen til computerens USB-stik på computerens bagpanel.

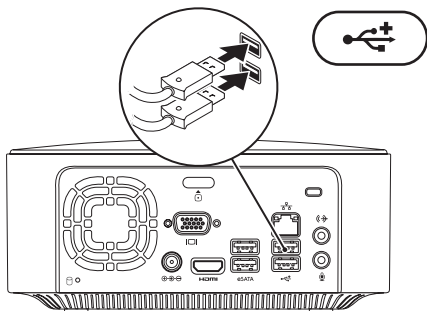

Tilslut strøm-kablet

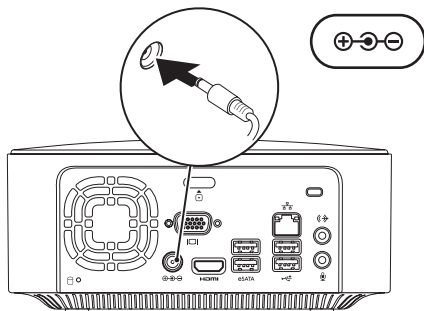

Tilslutning af netværkskablet (valgfri)

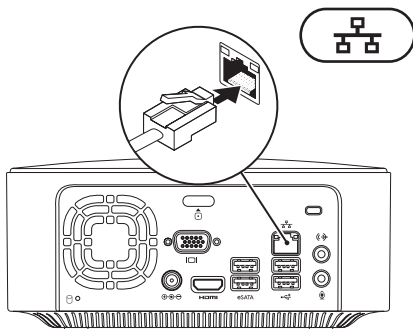

Det kræver ikke en netværksforbindelse at udføre opsætning af denne computer, men hvis du har en eksisterende netværk- eller internetforbindelse, der bruger en kabelforbindelse (f.eks. en bredbåndsforbindelse eller et Ethernet-stik), kan du tilslutte den nu.

 **BEMÆRKNING:** Brug kun et Ethernet-kabel til at forbinde til netværksstikket (RJ45-stik). Sæt ikke en telefonledning (RJ11-stik) i netværksstikket.

Hvis du vil tilslutte computeren til et netværk eller en bredbåndsenhed, skal du tilslutte den ene ende af netværkskablet til netværksporten eller bredbåndsenheden. Tilslut den anden ende af netværkskablet til netværksstikket (RJ45-stikket) på computerens bagpanel. Et klik angiver, at netværkskablet er forsvarligt tilsluttet.

Netværksstikket har to indikatorer, nemlig indikator for netværksaktivitet og linkintegritet.

Tryk på afbryderknappen

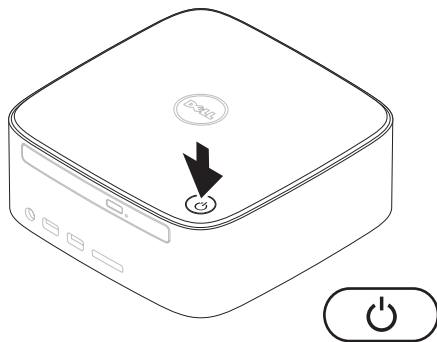



Konfiguration af operativsystemet

Din Dell-computer er konfigureret på forhånd med det operativsystem, du valgte på købstidspunktet.

Konfiguration af Microsoft Windows

Du skal følge anvisningerne på skærmen for at opsætte Microsoft® Windows® første gang. Disse trin er obligatoriske og kan tage et stykke tid at udføre. Windows-installations-skærbilledet fører dig gennem forskellige procedurer som f.eks. accept af licensaftaler, foretrukne indstillinger og opsætning af en internetforbindelse.

 **FORSIGTIG:** Afbryd ikke operativsystemets klargøringsproces. Hvis du gør det, kan computeren blive ubrugelig, og det kan være nødvendigt at installere operativsystemet igen.

 **BEMÆRKNING:** For at få computeren til at yde det optimale anbefales det, at du overfører og installerer den seneste BIOS og de seneste drivere, som fås til computeren. Det kan du gøre via Dell Support-webstedet på support.dell.com.

Opsætning af Ubuntu

Du opsætter Ubuntu® første gang ved at følge anvisningerne på skærmen. Se *Ubuntu Quick Start Guide*, som fulgte med dine computere for at få flere oplysninger, som er specifikke for operativsystemet.

Tilslutning til internettet (valgfri)

For at oprette forbindelse til internettet skal du bruge et modem eller en netværksforbindelse samt en internetudbyder (ISP).

Hvis et eksternt USB-modem eller en WLAN-adapter ikke er en del af den oprindelige ordre, kan du købe det fra Dells websted på www.dell.com.

Opsætning af en kablet forbindelse

- Hvis du bruger en modemforbindelse, skal du tilslutte telefonledningen til det eksterne USB-modem og til telefonstikket i væggen, før du opsætter internetforbindelsen.
- Hvis du bruger en DSL- eller kabel-/satellit-modemforbindelse, skal du kontakte internetudbyderen for at få installationsanvisninger.

For at afslutte opsætning af en kablet forbindelse skal du følge instruktionerne i "Opsætning af internetforbindelse" på side 16.

Opsætning af en trådløs forbindelse

 **BEMÆRKNING:** Se dokumentationen, der fulgte med routeren, for at indstille den trådløse router.

Før du kan anvende den trådløse internetforbindelse, skal du tilslutte den til en trådløs router.

Sådan opsætter du forbindelsen til en trådløs router:

Windows XP

1. Gem og luk alle åbne filer, og luk alle åbne programmer.
2. Klik på **Start** → **Kontrolpanel**.
3. Klik på **Network Connections** (**Netværksforbindelser**).
4. Klik på **Create a New Connection** (**Opret en ny forbindelse**) under **Network Connections** (**Netværksforbindelser**).
5. Følg vejledningen på skærmen for at færdiggøre opsætningen.

Windows Vista®

1. Gem og luk alle åbne filer, og luk alle åbne programmer.
2. Klik på **Start**  → **Opret forbindelse til**.
3. Følg vejledningen på skærmen for at færdiggøre opsætningen.

Windows 7

1. Gem og luk alle åbne filer, og luk alle åbne programmer.
2. Klik på **Start**  → **Kontrolpanel** → **Netværks- og delingscenter** → **Opret forbindelse til internettet**.
3. Følg instruktionerne på skærmen for at fuldføre opsætningen.

Opsætning af internetforbindelse

Internetudbydere og internetudbyderes tilbud varierer fra land til land. Kontakt internetudbyderen for at få tilbud, som gælder i dit land.

Hvis du ikke kan oprette forbindelse til internettet, men har kunnet gøre det uden problemer tidligere, kan der være en afbrydelse i tjenesten hos internetudbyderen. Kontakt din internetudbyder for at kontrollere driftsstatussen, eller forsøg at oprette forbindelse igen senere.

Hav dine oplysninger fra internetudbyderen klar. Hvis du ikke har en internetudbyder, vil guiden **Tilslut til internettet** hjælpe dig med at finde en.

Sådan konfigureres din internetforbindelse:

Windows XP

1. Gem og luk alle åbne filer, og luk alle åbne programmer.
2. Klik på **Start** → **Kontrolpanel**.

3. Vælg **Konfigurer** eller **skift indstillinger for Internetforbindelse** under **Netværks- og Internetforbindelser**.

Vinduet **Internetindstillinger** vises.

4. Klik på **Konfigurer**.

Guiden Ny forbindelse vises.

5. Klik på **Opret forbindelse** til Internettet.

6. Vælg den relevante valgmulighed i det næste vindue:

- Hvis du ikke har en internetudbyder og ønsker at vælge en, skal du klikke på **Vælg fra en liste over Internetudbydere**.
- Hvis du allerede har fået opsætningsoplysningerne fra din internetudbyder, men ikke har modtaget en opsætnings-cd, skal du klikke på **Oprette forbindelse manuelt**.
- Hvis du har cd'en, skal du klikke på **Brug cd'en, som jeg modtog fra internetudbyderen**.

7. Klik **Næste**.

Hvis du valgte Oprette forbindelsen manuelt, skal du fortsætte til trin 8. Ellers skal du følge anvisningerne på skærmen for at fuldføre installationen.

 **BEMÆRK:** Hvis du ikke ved, hvilken type forbindelse du skal vælge, skal du kontakte din internetudbyder.

8. Vælg den relevante valgmulighed under **Hvordan vil du oprette forbindelse til Internettet?**, og klik derefter på **Næste**.

9. Brug de opsætningsoplysninger, du har fået af din internetudbyder, til at færdiggøre opsætningen.

Windows Vista

 **BEMÆRKNING:** De følgende instruktioner gælder for Windows-standardvisninger, og de gælder derfor muligvis ikke, hvis du indstiller din Dell™-computer til Windows klassisk visning.

1. Gem og luk alle åbne filer, og luk alle åbne programmer.

2. Klik på **Start**  → **Kontrolpanel**.

3. Klik på **Netværk og internet** → **Netværks- og delingscenter** → **Konfigurer en forbindelse eller et netværk** → **Opret forbindelse til internettet**.

Vinduet **Oprette forbindelse til internettet** vises.

 **BEMÆRKNING:** Hvis du ikke ved, hvilken forbindelse du skal vælge, skal du klikke på **Hjælp mig med at vælge** eller kontakte din internetudbyder.

4. Følg instrukserne på skærmen, og brug de opsætningsoplysninger, du har fået af din internetudbyder, til at færdiggøre opsætningen.

Windows 7

1. Gem og luk alle åbne filer, og luk alle åbne programmer.

2. Klik på **Start**  → **Kontrolpanel**.

Opsætning af din Inspiron-computer

3. Klik på **Netværks- og delingscenter**→
Konfigurer en forbindelse eller et netværk→
Opret forbindelse til internettet.

Vinduet **Oprette forbindelse til internettet** vises.

 **BEMÆRKNING:** Hvis du ikke ved, hvilken forbindelse du skal vælge, skal du klikke på **Hjælp mig med at vælge** eller kontakte din internetudbyder.

4. Følg instrukserne på skærmen, og brug de opsætningsoplysninger, du har fået af din internetudbyder, til at færdiggøre opsætningen.

Sådan bruger du din Inspiron-computer

Dette afsnit indeholder oplysninger om de funktioner, som Inspiron™-computeren har.

Funktioner set forfra

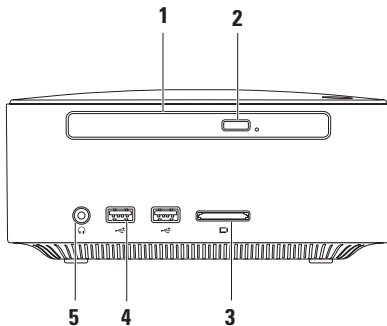

- 1 Optisk drev (valgfrit)** – Spiller eller optager kun cd'er, dvd'er og Blu-ray Discs i standardstørrelse (12 cm).
 - 2 Optisk drev udskubningsknappen** – Åbner låsen til det optiske drev, når der trykkes på den.
 -  **4 i 1 -mediekortlæser** – Giver mulighed for hurtig og praktisk visning og deling af digitale fotos, musik, videoer og dokumenter, som er lagret på følgende digitale hukommelseskort:
 - Secure Digital-hukommelseskortslot (SD-kort)
 - Mini Secure Digital-hukommelseskort
 - Micro SD/SDHC-hukommelseskort
 -  **USB 2.0-stik (2)** – Opretter forbindelse til USB-enheder, som tilsluttes en gang imellem såsom hukommelsesnøgler, digitalkameraer og MP3-afspillere.
 -  **Stik til hovedtelefoner** – Tilslutter hovedtelefoner.
-

Funktioner set ovenfra



1  **Tænd/sluk-knappen og indikator** – Tænder eller slukker, når der trykkes på den. Indikatoren i midten af denne knap angiver strømtilstand:

- Fra – Computeren er enten slukket, i dvaletilstand eller modtager ikke strøm.
- Konstant hvid – Computeren er tændt.
- Konstant orange – Computeren er i dvaletilstand, eller også er der et problem med systemkortet.
- Blinkende orange – Angiver, at der er et problem med systemkortet eller strømforsyningen.

BEMÆRKNING: Du kan få flere oplysninger om strømproblemer under “Problemer med strøm” på side 34.





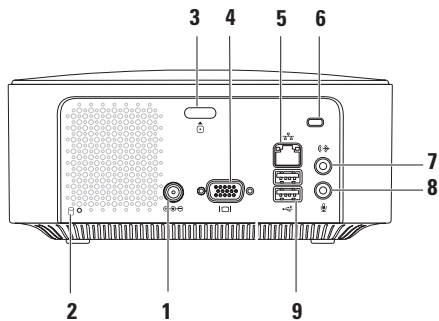

Funktioner set bagfra

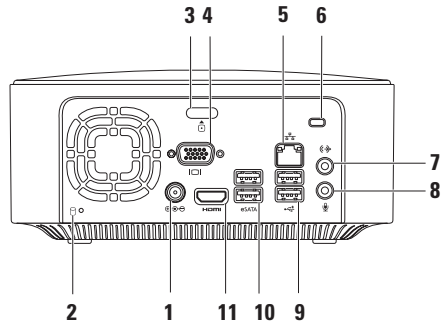
Inspiron 300



Inspiron 400



-  **AC-adapterstik** – Tilslutter til AC-adapteren for at levere strøm til computeren.
 -  **Lysindikator for harddiskaktivitet** – Tændes, når computeren læser eller skriver data. Et blinkende hvidt lys angiver aktivitet på harddisk.
 **FORSIGTIG: For at undgå datatab bør du aldrig slukke computeren, mens lyset for aktivitet på harddisken blinker.**
 -  **Udløsningsknap på topdæksel** – Åbner computerens dæksel.
 -  **VGA-stik** – Tilslutter videoenheder som f.eks. en skærm eller projektor.
 -  **Netværksstik og indikator** – Forbinder din computer til et netværk eller en bredbåndsenhed.
 - Plads til sikkerhedskabel** – Bruges til at tilslutte en tyverisikring, som kan anskaffes i almindelig handel, til computeren.
BEMÆRKNING: Inden du køber en tyverisikring, skal du kontrollere, at den fungerer med pladsen til sikkerhedskablet på din computer.
 -  **Linje ud-stik** – Tilslutter hovedtelefoner og højttalere med integrerede forstærkere.
 -  **Mikrofonstik** – Tilslutter en mikrofon til tale eller lydinput i et lyd- eller telefoniprogram.
-

9  **USB 2.0-stik (2)** – Tilslutter en USB-enhed som f.eks. mus, tastatur, printer, eksternt drev eller mp3-afspiller.

10  **eSATA-stik (2)** – Tilsluttes eksterne SATA- og eSATA-lagringsenheder.

11  **HDMI-stik** – Tilslutter et tv til både 2.1-lyd og videosignaler.

BEMÆRKNING: Når der både er tilsluttet HDMI-stik og udgående stik, føres lyden igennem de analoge stik og ikke igennem HDMI-stikket.

Softwarefunktioner

 **BEMÆRKNING:** Du kan finde flere oplysninger om funktionerne i dette afsnit i *Dell Teknologiguide* på din harddisk eller på Dell Support-webstedet på support.dell.com/manuals.

Produktivitet og kommunikation

Du kan bruge computeren til at oprette præsentationer, brochurer, lykønskingskort, foldere og regneark. Du kan også redigere og vise digitale fotografier og billeder. Kontroller din indkøbsordre for software, som er installeret på computeren.

Efter tilslutning til internettet kan du få adgang til websteder, oprette en e-mail-konto, kopiere eller hente filer.

Underholdning og multimedier

Du kan bruge computeren til at vise videoer, spille spil, oprette dine egne cd'er, lytte til musik og internet-radiostationer. Det optiske diskdrev understøtter muligvis flere forskellige diskmedieformater, herunder cd'er, dvd'er og Blu-ray-diske (hvis det var valgt på købstidspunktet).

Du kan hente og kopiere billeder og videofiler fra bærbare enheder som f.eks. digitale kameraer og mobiltelefoner. Optional software applications giver dig mulighed for at organisere og oprette musik- og videofiler, som kan optages på disk, gemmes på bærbare produkter som mp3-afspillere og håndholdte underholdningsenheder.

Tilpasning af skrivebordet

Du kan tilpasse skrivebordet ved at ændre dets udseende, opløsning, baggrund, pauseskærm eller andre skrivebordsfunktioner.

Sådan tilpasser du skrivebordet:

Windows® XP

1. Højreklik på et åbent område på skrivebordet for at få adgang til vinduet med skærmegenskaber.
2. Klik på **Egenskaber** for at åbne vinduet **Egenskaber for skærm** og få mere at vide om dine muligheder for tilpasning.

Windows Vista®

1. Højreklik på et åbent område på skrivebordet.
2. Klik på **Personlige indstillinger** for at åbne vinduet **Tilpas udseende og lyde** og få mere at vide om dine muligheder for tilpasning.

Windows 7

1. Højreklik på et åbent område på skrivebordet.
2. Klik på **Personlige indstillinger** for at åbne vinduet **Change the visuals and sounds on your computer (Ændr de visuelle effekter og lyde på computeren)** og få flere oplysninger om, hvilke indstillingsmuligheder der er.

Tilpasning af energiindstillinger

Du kan anvende strømfunktionerne i operativsystemet til at konfigurere computerens strømindstillinger. Microsoft® Windows®-operativsystemet, som er installeret på din Dell-computer, giver følgende valgmuligheder:

Windows Vista

- **Dell-anbefalet** – tilbyder fuld ydeevne, når du har brug for det, og sparer strøm i perioder uden aktivitet.
- **Strømbesparelse** – Sparer strøm på din computer ved at nedsætte systemets ydeevne for at maksimere computerens levetid og ved at nedbringe den energimængde, som computeren forbruger i løbet af sin levetid.

- **Høj ydeevne** – Leverer systemydeevne på højeste niveau på computeren ved at tilpasse processorhastigheden til din aktivitet og ved at maksimere systemydeevne.

Windows 7

- **Strømbesparelse** – Sparer strøm på din computer ved at nedsætte systemets ydeevne for at maksimere computerens levetid og ved at nedbringe den energimængde, som computeren forbruger i løbet af sin levetid.
- **Ligevægtig (anbefalet)** – Afbalancerer automatisk computerens ydeevne ved at bruge strøm fra kompatibelt hardware.

Overførsel af oplysninger til en ny computer

Windows XP

 **BEMÆRKNING:** De følgende trin gælder for Windows-standardvisningen, og de gælder derfor muligvis ikke, hvis du indstiller din Dell™-computer til Windows klassisk visning.

1. Klik på **Start** → **Alle programmer** → **Tilbehør** → **Systemværktøjer** → **Guiden Overførsel af filer og indstillinger**.
2. Følg instruktionerne i **guiden Overførsel af filer og indstillinger**.

Windows Vista

 **BEMÆRKNING:** De følgende trin gælder for Windows-standardvisningen, og de gælder derfor muligvis ikke, hvis du indstiller din Dell™-computer til Windows klassisk visning.

1. Klik på **Start**  → **Kontrolpanel** → **System og vedligeholdelse** → **Velkomst** → **Overfør filer og indstillinger**.

Hvis vinduet **Brugerkontroll** vises, skal du klikke på **Fortsæt**.

2. Følg **Start Windows Overførsel**-guidens anvisninger.

Windows 7

1. Klik på **Start**  → **Kontrolpanel**.
2. Indtast **Overfør** i søgefeltet, og klik på **Transfer files from another computer (Overfør filer fra anden computer)**.
3. Følg **Start Windows Overførsel**-guidens anvisninger.

Sikkerhedskopiering af data

Det anbefales, at du regelmæssigt sikkerhedskopierer filer og mapper på computeren.

Sikkerhedskopiering af filer:

Windows XP

1. Klik på **Start** → **Alle programmer** → **Tilbehør** → **Systemværktøjer** → **Sikkerhedskopiering**.
2. Følg instruktionerne i guiden **Sikkerhedskopiering eller gendannelse**.

Windows Vista

1. Klik på **Start**  → **Kontrolpanel** → **System og vedligeholdelse** → **Sikkerhedskopi- og gendannelsescenter** → **Sikkerhedskopier filer**.

2. Hvis vinduet **Brugerkontroll** vises, skal du klikke på **Fortsæt**.

 **BEMÆRKNING:** Visse versioner af Vista har en indstilling til sikkerhedskopiering af computeren.

3. Følg instruktionerne i guiden **Sikkerhedskopiering eller gendannelse**.

Windows 7

1. Klik på **Start**  → **Kontrolpanel** → **System and Security (System og sikkerhed)** → **Back Up and Restore (Sikkerhedskopiering og gendannelse)**.
2. Klik på **Indstil sikkerhedskopiering....**
3. Følg instruktionerne i guiden **Konfigurer sikkerhedskopiering**.

Dell Dock

Dell Dock er en gruppe ikoner, der giver nem adgang til ofte benyttede programmer, filer og mapper. Du kan tilpasse Dock ved at:

- Tilføje eller fjerne ikoner
- Ændre farve og placering af Dock
- Gruppere relaterede ikoner i kategorier
- Ændre ikonernes virkemåde



Tilføj en kategori

1. Højreklik på Dock, klik på **Add (Tilføj)** → **Category (Kategori)**.
Vinduet **Add/Edit Category (Tilføj/rediger kategori vises)**.
2. Angiv en titel på kategorien i feltet **Title (titel)**.
3. Vælg et ikon til kategorien fra feltet **Vælg et billede: .**
4. Klik på **Gem**.

Tilføj et ikon

Træk og slip ikonet på Dock eller en kategori.

Fjern en kategori eller et ikon

1. Højreklik på kategorien eller ikonet på Dock, og klik på **Delete shortcut (slet genvej)** eller **Delete category (slet kategori)**.
2. Følg vejledningen på skærmen.

Tilpas Dock

1. Højreklik på Dock, og klik på **Advanced Setting... (Avanceret indstilling)**.
2. Vælg den ønskede indstilling til at tilpasse Dock.

Problemløsning

Dette afsnit indeholder oplysninger om fejlfinding på computeren. Hvis du ikke kan løse dit problem ved hjælp af de efterfølgende anvisninger, kan du se "Brug af supportværktøjer" på side 39 eller "Kontakt Dell" på side 60.

Bipkoder

Computeren kan udsende en række bip under opstart, hvis der er fejl eller problemer. Denne række bip, også kaldet en bip-kode, identificerer et problem. Skriv bipkoden ned, og kontakt Dell (se "Kontakt Dell" på side 60).

Bipkode	Muligt problem
Et	Mulig fejl på bundkortet – Fejl i BIOS ROM-kontrolsum
To	Ingen RAM registreret BEMÆRKNING: Hvis du installerede eller udskiftede hukommelsesmodulet, skal du sikre dig, at hukommelsesmodulet er placeret korrekt.
Tre	Mulig fejl på bundkort – Chipsæt-fejl
Fire	Fejl ved RAM-læsning/skrivning
Fem	Fejl i realtidsur
Seks	Fejl på videokort eller i chip
Syv	Processorfejl

Netværksproblemer

Trådløse forbindelser

Hvis netværksforbindelsen er mistet – Den trådløse router er offline, eller trådløs tilstand er blevet deaktiveret på computeren.

- Kontroller den trådløse router for at sikre, at den er tændt og tilsluttet til datakilden (kabelmodem eller netværkshub).
- Genopret forbindelsen til den trådløse router. Se "Opsætning af en trådløs forbindelse" på side 15.

Kabelbaserede forbindelser

Hvis netværksforbindelsen mistes –

- Kontroller kablet for at sikre, at det er forbundet og ikke beskadiget.
- Kontrollér statussen på netværksaktiviteten og indikatoren til linkintegritet.

Indikatoren for linkintegritet og netværksaktivitet på det integrerede netværksstik gør det muligt at kontrollere, at forbindelsen fungerer, samt at få oplysninger om status:

Indikator for netværksaktivitet:

- Slukket – Der er ingen forbindelse mellem netværket og computeren.
- Blinker gult – Der eksisterer en forbindelse mellem netværket og computeren.

Indikator for linkintegritet:

- Slukket – Computerne registrerer ikke en fysisk forbindelse til netværket, eller også er der en god forbindelse mellem et 10 Mbps netværk og computeren.
- Konstant grøn – der eksisterer en god forbindelse mellem et 100 Mbps netværk og computeren.
- Konstant orange – der eksisterer en god forbindelse mellem et 1000 Mbps netværk og computeren.

 **BEMÆRK:** Forbindelsesindikatoren på netværksstikket gælder kun den kabelbaserede forbindelse. Indikatoren for netværksaktivitet og linkintegritet giver ikke en status for trådløse forbindelser.

Problemer med strøm

Hvis strømlampen er slukket – Pc'en er enten slukket, eller den modtager ikke strøm.

- Sæt AC-adapterkablet ind i både strømstikket på computeren og i stikkontakten.
- Hvis computeren er tilsluttet en stikdåse, skal du kontrollere, at stikdåsen er tilsluttet en stikkontakt, og at der er tændt for den. Omgå også strømbeskyttelsesenheder, strømskinner og forlængerledninger for at kontrollere, at computeren tændes, som den skal.
- Kontroller, om stikkontakten virker, ved at teste den med et andet apparat som f.eks. en lampe.

Hvis problemet fortsætter, kan du kontakte Dell (se "Kontakt Dell" på side 60).

Hvis strømlampen lyser konstant hvid, og skærmen viser ikke noget – Skærmen er muligvis ikke tilsluttet, tændt, eller også er den rigtige indgangssignalkilde ikke blevet valgt.

Sørg for, at skærmen er tilsluttet korrekt, og at den relevante indgangssignalkilde er valgt. Sluk skærmen, og tænd derefter for den igen.

Hvis strømindikatoren lyser konstant orange –

- Computeren er i dvaletilstand. Tryk på en tast på tastaturet, flyt på musen, eller tryk på tænd/sluk-knappen for at genoptage normal drift.
- Der kan være et problem med enten systemkortet eller strømforsyningen. Kontakt Dell for hjælp (se “Kontakt Dell” på side 60).

Hvis strømlampen blinker orange – Der kan være et problem med systemkortet. Kontakt Dell for hjælp (se “Kontakt Dell” på side 60).

Hvis du oplever interferens, som forhindrer modtagelse på computeren – Et uønsket signal skaber interferens ved at afbryde eller blokere andre signaler. Mulige årsager til forstyrrelse kan være:

- Strøm-, tastatur- og museforlængerledninger.
- Der er tilsluttet for mange enheder til en strømskinne.
- Der er tilsluttet flere strømskinner til den samme stikkontakt.

Problemer med hukommelse

Hvis der vises en meddelelse om utilstrækkelig hukommelse –

- Gem og luk alle åbne filer, og afslut alle åbne programmer, som du ikke bruger, for at se, om det løser problemet.
- Oplysninger om mindstekravene til hukommelsen finder du i softwaredokumentationen. Installer om nødvendigt yderligere hukommelse (se *Servicehåndbog* på Dells supportwebsted på support.dell.com/manuals).
- Sæt hukommelsesmodulerne i igen (se *Servicehåndbog* på Dells supportwebsted på support.dell.com/manuals) for at sikre, at computeren kommunikerer med hukommelsen.

Hvis du oplever andre problemer med hukommelsen –

- Sørg for, at du følger hukommelsesinstallationsvejledningerne (se *Servicehåndbog* på Dells supportwebsted på support.dell.com/manuals).
- Kontroller, at hukommelsesmodulet er kompatibelt med computeren. Computeren understøtter DDR2-hukommelse. Du kan finde flere oplysninger om, hvilken type hukommelse computeren understøtter, under “Grundlæggende specifikationer” på side 63.
- Kør Dell Diagnostics (se “Dell Diagnostics” på side 42).
- Sæt hukommelsesmodulerne i igen (se *Servicehåndbog* på Dells supportwebsted på support.dell.com/manuals) for at sikre, at computeren kommunikerer med hukommelsen.

Problemer med software og med, at computeren hænger

Hvis computeren ikke starter – Sørg for, at AC-adapterkablet er korrekt tilsluttet til computeren og stikkontakten.

Hvis et program holder op med at reagere – Afslut programmet:

1. Tryk på <Ctrl><Shift><Esc> samtidig.
2. Klik på **Programmer**.
3. Klik på det program, som ikke længere reagerer
4. Klik på **Afslut job**.

Hvis et program bryder ned gentagne gange – Kontroller softwaredokumentationen. Hvis det er nødvendigt, skal du afinstallere programmet og derefter geninstallere det.

 **BEMÆRKNING:** Software indeholder normalt installationsoplysninger i dokumentationen eller på en cd.

Hvis computeren stopper med at reagere, eller der vises en helt blå skærm –

 **FORSIGTIG:** Du kan miste data, hvis du ikke kan udføre en nedlukning af operativsystemet.

Hvis du ikke er i stand til at få svar ved at trykke på en tast på tastaturet eller ved at bevæge musen, skal du trykke og holde strømforsyningsknappen nede i 8-10 sekunder, indtil computeren slukkes. Genstart derefter din computer.

Et program er designet til et tidligere Microsoft® Windows®-operativsystem – Kør guiden Programkompatibilitet. Guiden Programkompatibilitet konfigurerer et program, så det kører i et miljø, som svarer til en tidligere version af et Microsoft® Windows®-operativsystemmiljøer.

Windows XP

1. Klik på **Start** → **Alle programmer** → **Tilbehør** → **Guiden Programkompatibilitet**.

Problemløsning

2. Klik **Næste** på velkomstskærbilledet.
3. Følg vejledningen på skærmen.

Windows Vista®

1. Klik på **Start**  → **Kontrolpanel** → **Programmer** → **Use an older program with this version of Windows (Brug et ældre program med denne version af Windows)**.
2. Klik **Næste** på velkomstskærbilledet.
3. Følg vejledningen på skærmen.

Windows 7

1. Klik på **Start** .
2. Skriv Use an older program with this version of Windows (Brug et ældre program med denne version af Windows) i søgefeltet, og tryk på <Enter>.
3. Følg instruktionerne i guiden **Programkompatibilitet**.

Hvis du har andre softwareproblemer –

- Sikkerhedskopier dine filer med det samme.

- Brug et virus-scanningsprogram til at kontrollere harddisken eller cd'er.
- Gem og luk alle åbne filer eller programmer, og luk pc'en ned via menuen **Start** .
- Se dokumentationen til softwaren, eller kontakt softwareproducenten for at få oplysninger om fejlfinding:
 - Kontroller, at programmet er kompatibelt med det operativsystem, der er installeret på computeren.
 - Kontroller, at computeren opfylder de minimumskrav til hardwaren, der er en forudsætning for at køre softwaren. Se dokumentationen til softwaren for oplysninger.
 - Kontroller, at programmet er installeret og konfigureret rigtigt.
 - Sørg for at enhedsdriverne ikke er i konflikt med programmet.
 - Hvis det er nødvendigt, skal du afinstallere programmet og derefter geninstallere det.

Brug af supportværktøjer

Dell Support Center

Dell Support Center hjælper dig med at finde den service og support og de systemspecifikke oplysninger, du har brug for.

Klik på ikonet  på proceslinjen for at starte programmet.

Startsiden til **Dell Support Center** viser computerens modelnummer, servicemærkat, ekspressservicekoden og servicekontaktoplysninger.

På startsiden findes også links, der giver adgang til:



Selvhjælp (Fejlfinding, Sikkerhed, Systemdeevne, Netværk/internet, Sikkerhedskopiering/ Gendannelse og Windows-operativsystem)



Advarsler (tekniske supportadvarsler med relevans for din computer)



Assistance fra Dell (Teknisk support med DellConnect™, Kundeservice, Undervisning og selvstudier, Sådan gør du-hjælp med Dell on Call™ og Onlinescanning med PC CheckUp)



Om dit system (Systemdokumentation, Garantiinformation, Systeminformation, Opgraderinger og tilbehør)

Du kan få flere oplysninger om **Dell Support Center** og de tilgængelige supportværktøjer ved at klikke på fanen **Services** på support.dell.com.

Systemmeddelelser

Hvis der er et problem med eller en fejl på pc'en, viser den muligvis en systemmeddelelse, som kan hjælpe dig med at finde årsagen og den handling, der er nødvendig for at løse problemet.

 **BEMÆRKNING:** Hvis den meddelelse, der vises, ikke findes i de følgende eksempler, kan du læse i dokumentationen til enten operativsystemet eller det program, der kørte, da meddelelsen blev vist.

Alert! (Alarm) Previous attempts at booting this system have failed at checkpoint [nnnn]. Hvis du har brug for hjælp til at løse dette problem, beder vi dig notere dette kontrolpunkt og kontakte Dells tekniske support – Computeren kunne ikke fuldføre startrutinen i tre på hinanden følgende tilfælde på grund af samme fejl. Kontakt Dell (se “Sådan kontaktes Dell” på side 60) for hjælp.

CMOS checksum error (fejl i CMOS-kontrolsum) – Mulig fejl på bundkortet, eller RTC-batteriet er næsten løbet tør for strøm. Batteri skal udskiftes. Se *Servicehåndbog* på webstedet for Dell Support på **support.dell.com/manuals** eller se “Kontakt Dell” på side 60) for at få hjælp.

CPU fan failure (fejl på CPU-blæser) – Der er opstået en fejl på CPU-blæseren. CPU-blæser skal udskiftes. Se *Servicehåndbogen* på webstedet for Dell Support på **support.dell.com/manuals**.

Hard-disk drive failure (harddiskfejl) – Mulig harddiskfejl under HDD POST. Kontakt Dell (se “Sådan kontaktes Dell” på side 60) for hjælp.

Hard-disk drive read failure (fejl ved læsning af harddisk) – Mulig harddiskfejl under starttest af harddisk. Kontakt Dell (se “Sådan kontaktes Dell” på side 60) for hjælp.

Tastaturfejl – Udskift tastaturet, eller kontroller, om kablet sidder løst.

No boot device available (ingen startenhed tilgængelig) – Ingen startbar partition på harddisken, harddrevets kabel er løst, eller der findes ingen startbar enhed.

- Hvis harddisken er din startenhed, skal du sørge for, at kablerne er tilsluttet, og at drevet er installeret korrekt og partitioneret som en startenhed.
- Gå til systemopsætning og kontroller, at bootsekvensoplysningerne er korrekte. Se *Servicehåndbogen* på webstedet for Dell Support på support.dell.com/manuals.

No timer tick interrupt (ingen timertaktslagsafbrydelse) – En chip på systemkortet kan have en funktionsfejl, der kan være en fejl på bundkortet. Se *Servicehåndbog* på webstedet for Dell Support på support.dell.com/manuals eller se “Kontakt Dell” på side 60) for at få hjælp.

USB over current error (aktuel fejl ved USB) – Afbryd USB-enheden. USB-enheden skal bruge mere strøm for at fungere korrekt. Tilslut en ekstern strømkilde til USB-enheden. Hvis din enhed har to USB-kabler, kan du også tilslutte begge kabler.

BEMÆRK – Harddiskens SELVOVERVÅGNINGSSYSTEM har rapporteret, at en parameter har overskredet sit normale driftsområde. Dell recommends that you back up your data regularly. (Dell anbefaler, at du regelmæssigt sikkerhedskopierer dine data.) En parameter uden for sit område angiver muligvis et potentielt harddiskproblem – S.M.A.R.T-fejl, mulig fejl på harddiskdrev. Kontakt Dell (se “Sådan kontaktes Dell” på side 60) for hjælp.

Hardware fejlfinding

Hvis en enhed enten ikke findes under installation af operativsystemet eller findes, men er forkert konfigureret, kan du bruge **Hardwarefejlfinding** til at løse inkompatibiliteten.

Anvendelse af Hardwarefejlfinding:

1. Klik på **Start**  → **Hjælp og support**.
2. Skriv `hardware troubleshooter` (`hardwarefejlfinding`) i søgefeltet, og tryk på <Enter> for at starte søgningen.
3. I søgeresultaterne skal du vælge den indstilling, der bedst beskriver problemet, og derefter udføre de resterende fejlfindingstrin.

Dell Diagnostics

Hvis du oplever et problem med computeren, skal du udføre kontrollerne under “Problemer med software og med, at computeren hænger” på side 37 og køre Dell Diagnostics, før du kontakter Dell for teknisk assistance.

Det anbefales at udskrive disse procedurer, før du begynder.

 **BEMÆRK:** Dell Diagnostics fungerer kun på Dell-computere.

 **BEMÆRKNING:** Disken *Drivers and Utilities* er tilbehør og følger muligvis ikke med computeren.

Se afsnittet Systeminstallation i *Servicehåndbog* for at se computerens konfigurationsinformation, og for at sørge for, at den enhed, som du vil teste, er vist i systeminstallationsprogrammet, og er aktiv.

Start Dell Diagnostics fra harddisken eller fra disken *Drivers and Utilities*.

Start Dell Diagnostics fra harddisken

Dell Diagnostics findes på en skjult partition med diagnoseværktøj på din harddisk.

 **BEMÆRKNING:** Hvis pc'en ikke viser et skærmbillede, skal du kontakte Dell (se "Sådan kontaktes Dell" på side 60).

1. Kontroller, at computeren er tilsluttet korrekt til en stikkontakt, som fungerer korrekt.
2. Tænd for (eller genstart) computeren.
3. Når DELL™-logoet vises, skal du omgående trykke på F12. Vælg **Diagnostics** fra startmenuen og tryk på <Enter>.

 **BEMÆRKNING:** Hvis du venter for længe, og operativsystemlogoet vises, skal du fortsat vente, indtil du ser skrivebordet i Microsoft® Windows®, og derefter lukke computeren og forsøge igen.

 **BEMÆRKNING:** Hvis du ser en meddelelse om, at der ikke blev fundet en partition med diagnosticeringsværktøjet, køres Dell Diagnostics fra disken *Drivers and Utilities*.

Hvis PSA (Pre-boot System Assessment) startes:

- a. PSA'en går i gang med at køre test.
- b. Hvis PSA starter, får du følgende meddelelse: "No problems have been found with this system so far. (ingen problemer er fundet i forbindelse med dette system indtil videre) Do you want to run the remaining memory tests? (vil du gerne køre de resterende hukommelsestest?) This will take about 30 minutes or more (dette tager 30 minutter eller mere). Do you want to continue? (vil du fortsætte?) (Recommended) (anbefales)."

- c. Hvis du oplever hukommelsesproblemer, skal du trykke på <y>, ellers skal du trykke på <n>.

Følgende meddelelse vises

```
"Booting Dell Diagnostic
Utility Partition (Start
Dell Diagnostic Utility
Partition). Press any key
to continue (Tryk på en tast
for at fortsætte)."
```

- d. Vælg en tast for gå til vinduet **Choose An Option (Vælg en indstilling)**.

Hvis PSA ikke startes:

Tryk på en tast for at starte Dell Diagnostics partitionen med diagnosticeringsværktøjet på harddisken, og gå til vinduet **Choose An Option (Vælg en indstilling)**.

4. Marker den test, du vil køre.
5. Hvis der opdages et problem under en test, vises der en meddelelse med en fejlkode og en beskrivelse af problemet. Skriv fejlkoden og beskrivelsen af problemet ned, og kontakt Dell (se "Kontakt Dell" på side 60).



 **BEMÆRKNING:** Servicekoden til computeren findes øverst på hvert testskærmbillede. Servicekoden hjælper dig med at identificere computeren, når du kontakter Dell.

6. Når testene er færdige, skal du lukke testskærmbilledet for at vende tilbage til vinduet **Choose An Option (Vælg en indstilling)**.
7. Hvis du vil afslutte Dell Diagnostics og genstarte computeren, skal du klikke på **Afslut**.

Start af Dell Diagnostics fra disken Drivers and Utilities

1. Indsæt disken *Drivers and Utilities*.
2. Luk computeren, og genstart den derefter. Når DELL-logoet vises, skal du omgående trykke på <F12>.

 **BEMÆRKNING:** Hvis du venter for længe, og operativsystemlogoet vises, skal du fortsat vente, indtil du ser skrivebordet i Microsoft® Windows®, og derefter lukke computeren og forsøge igen.

-  **BEMÆRKNING:** De næste trin ændrer kun boot-sekvensen denne ene gang. Ved den næste opstart starter computeren i overensstemmelse med de enheder, der er angivet i systemkonfigurationsprogrammet.
3. Når listen med startenheder vises, skal du fremhæve **CD/DVD/CD-RW** og trykke på <Enter>.
 4. Vælg indstillingen **Boot from CD-ROM (Start fra cd-rom)** fra menuen, som kommer frem og tryk på <Enter>.
 5. Indtast 1 for at starte cd-menuen, og tryk på <Enter> for at fortsætte.
 6. Vælg **Run the 32 Bit Dell Diagnostics** fra den nummererede liste. Hvis der er anført flere versioner, vælges versionen, som er relevant for computeren.
 7. Marker den test, du vil køre.
 8. Hvis der opdages et problem under en test, vises der en meddelelse med en fejlkode og en beskrivelse af problemet. Skriv fejlkoden og beskrivelsen af problemet ned, og kontakt Dell (se "Kontakt Dell" på side 60).
-  **BEMÆRKNING:** Servicekoden til computeren findes øverst på hvert testskærbillede. Servicekoden hjælper dig med at identificere computeren, når du kontakter Dell.
9. Når testene er færdige, skal du lukke testskærbilledet for at vende tilbage til vinduet **Choose An Option (Vælg en indstilling)**.
 10. Hvis du vil afslutte Dell Diagnostics og genstarte computeren, skal du klikke på **Afslut**.
 11. Fjern disken *Drivers and Utilities*.

Gendannelse af operativsystemet

Du kan gendanne operativsystemet på følgende måder:

- Systemgendannelse gendanner computeren til en tidligere driftstilstand, uden at datafilerne bliver påvirket. Brug Systemgendannelse som den første løsning til at gendanne operativsystemet og bevare datafilerne.
- Dell Factory Image Restore gendanner harddisken til den driftstilstand, den var i, da du købte computeren. Denne procedure sletter permanent alle data på harddisken og fjerner eventuelle programmer, som du har installeret, efter at du modtog computeren. Brug kun Dell Factory Image Restore, hvis Systemgendannelse ikke løste problemet med operativsystemet.
- Hvis der fulgte en *Operativsystem*-disk med din computer, kan du bruge den til at gendanne dit operativsystem. Hvis du bruger *operativsystem*-disken, slettes alle data på harddisken imidlertid også. Brug kun disken, hvis Systemgendannelse ikke løste problemet med operativsystemet.

Systemgendannelse

Windows-operativsystemerne giver mulighed for Systemgendannelse, hvilket gør det muligt at sætte computeren tilbage til en tidligere driftstilstand (uden at datafilerne bliver påvirket), hvis ændringer af hardware, software eller andre systemindstillinger har efterladt computeren i en uønsket driftstilstand. Alle ændringer, som Systemgendannelsen laver på computeren er helt reversible.

 **FORSIGTIG: Foretag regelmæssig back-up af dine datafiler. Systemgendannelse hverken overvåger eller gendanner datafilerne.**

 **BEMÆRKNING:** Fremgangsmåderne i dette dokument er skrevet til standardvisningen i Windows, og derfor passer de muligvis ikke, hvis du har indstillet din Dell™-computer til Windows klassisk visning.

Start af Systemgendannelse

Windows XP

1. Klik på **Start** → **Alle programmer** → **Tilbehør** → **Systemværktøjer** → **Systemgendannelse**.
2. Klik **Næste** på velkomstkærbilledet.
3. Følg vejledningen på skærmen.

Windows Vista eller Windows 7

1. Klik på **Start** .
2. I feltet **Start søgning** skal du skrive `System Restore` (Systemgendannelse) og derefter trykke på <Enter>.

-  **BEMÆRKNING:** Vinduet **Brugerkontroll** vises muligvis. Hvis du har administratorrettigheder til computeren, skal du klikke på **Fortsæt**. Ellers skal du kontakte administratoren for at fortsætte med den ønskede handling.
3. Klik på **Næste**, og følg vejledningen på skærmen.

Gendannelse af operativsystemet

Hvis Systemgendannelse ikke løste problemet, kan du fortryde den sidste systemgendannelse.

Fortrydelse af den sidst udførte systemgendannelse

 **BEMÆRKNING:** Inden du fortryder den sidste systemgendannelse, skal du gemme og lukke alle åbne filer og lukke alle åbne programmer. Du må ikke ændre, åbne eller slette filer eller programmer, før systemgendannelsen er udført.

Windows XP

1. Klik på **Start** → **Alle programmer** → **Tilbehør** → **Systemværktøjer** → **Systemgendannelse**.
2. Klik på **Gendan min computer til et tidligere tidspunkt** i velkomstskræmen.
3. Følg vejledningen på skærmen.

Windows Vista eller Windows 7

1. Klik på **Start** .
2. I feltet **Start søgning** skal du skrive **Systemgendannelse** (Systemgendannelse) og derefter trykke på <Enter>.
3. Klik på **Fortryd min seneste gendannelse** og klik på **Næste**.

Dell Factory Image Restore

 **FORSIGTIG:** Brug af Dell Factory Image Restore sletter permanent alle data på harddisken og fjerner alle programmer og drivere, der er installeret, efter at du modtog computeren. Sikkerhedskopier om muligt dataene, før du bruger denne mulighed. Brug kun Dell Factory Image Restore, hvis Systemgendannelse ikke løste problemet med operativsystemet.

 **BEMÆRKNING:** Dell Factory Image Restore er muligvis ikke tilgængelige i visse lande eller på visse computere.

Brug kun Dell Factory Image Restore som en sidste udvej til gendannelse af operativsystemet. Denne mulighed gendanner harddisken til den driftstilstand, den var i, da du købte computeren. Alle programmer eller filer, som er tilføjet siden du modtog computeren – herunder datafiler – slettes permanent fra harddisken. Datafiler inkluderer dokumenter, regneark, e-mails,

digitale fotos, musikfiler osv. Om muligt skal du sikkerhedskopiere alle dataene, før du bruger Factory Image Restore.

Udførelse af Dell Factory Image Restore

1. Tænd for computeren. Når Dell-logoet vises, skal du trykke på <F8> adskillige gange for åbne vinduet **Avancerede startindstillinger**.

 **BEMÆRKNING:** Hvis du venter for længe, og operativsystemlogoet vises, skal du fortsat vente, indtil du ser skrivebordet i Microsoft® Windows®, og derefter lukke computeren og forsøge igen.

2. Vælg **Reparer computeren**.

3. Vinduet **Indstillinger for systemgendannelse** vises.

Gendannelse af operativsystemet

4. Vælg et tastaturlayout, og klik på **Næste**.
5. For at få adgang til gendannelsesfunktionerne skal du logge på som lokal bruger. For at få adgang til kommandoprompten skal du skrive `administrator` i feltet **Brugernavn**, og derefter klikke på **OK**.
6. Klik på **Dell Factory Image Restore**
Velkomstkærbilledet **Dell Factory Image Restore** vises.
 **BEMÆRKNING:** Afhængig af din konfiguration kan du blive nødt til at vælge **Dell Factory Tools** og derefter **Dell Factory Image Restore**.
7. Klik **Næste**. Skærbilledet **Bekræft sletning af data** vises.
 **BEMÆRKNING:** Hvis du ikke vil fortsætte med Factory Image Restore skal du klikke på **Annuller**.
8. Klik på afkrydsningsfeltet for at bekræfte, at du ønsker at fortsætte med at genformate harddisken og gendanne systemsoftwaren til standardindstillingerne, og klik derefter på **Næste**.
Gendannelsesprocessen begynder og kan vare fem minutter eller mere. Der vises en besked, når operativsystemet og de fabriksinstallerede programmer er gendannet til standardindstillingerne.
9. Klik på **Udfør** for at genstarte computeren.

Geninstallation af operativsystemet

Inden du går i gang

Hvis du overvejer at geninstallere Microsoft®Windows®-operativsystem for at rette et problem med en nyligt installeret driver, skal du først bruge funktionen Tilbageførsel af Enhedsdriver i Windows.

Sådan tilbagerulles enhedsdriveren:

Windows XP

1. Klik på **Start**.
2. Højreklik på **Denne computer**.
3. Klik på **Egenskaber** → **Hardware** → **Enhedshåndtering**.
4. Højreklik på enheden, for hvilken den nye driver blev installeret, og klik på **Egenskaber**.
5. Klik på fanen **Drivere** → **Annuller opdatering**.

Windows Vista eller Windows 7

1. Klik på **Start** .
2. Højreklik på **Computer**.
3. Klik på **Egenskaber** → **Enhedshåndtering**.
4. Højreklik på enheden, for hvilken den nye driver blev installeret og klik på **Egenskaber**.
5. Klik på fanen **Drivere** → **Annuller opdatering**.

Hvis Tilbageførsel af enhedsdriver ikke løser problemet, så brug Systemgendannelse for at få dit operativsystem til operativtilstanden det var i, før du installerede den nye enhedsdriver. Se "Systemgendannelse" på side 47.

 **FORSIGTIG:** Inden du udfører installation, skal du sikkerhedskopiere alle datafiler på den primære harddisk. Ved konventionelle harddiskkonfigurationer er den primære harddisk det første drev, der genkendes af computeren.

Gendannelse af operativsystemet

For at geninstallere Windows har du brug for følgende enheder:

- Disken Dell *Operating System*
- Disken Dell *Drivers and Utilities*

 **BEMÆRKNING:** Disken Dell *Drivers and Utilities* indeholder drivere, der blev installeret under samlingen af computeren. Brug disken Dell *Drivers and Utilities* til at indlæse påkrævede drivere. Alt afhængigt af hvilken region du har bestilt computeren i, og om du har bestilt disken, følger disken Dell *Drivers and Utilities* og disken *Operating System* muligvis ikke med computeren.

Geninstallation af Microsoft® Windows®

Geninstallationsprocessen kan tage 1 til 2 timer at gennemføre. Når du har geninstalleret operativsystemet, skal du også geninstallere enhedsdriverne, antivirusprogrammet og anden software.

1. Gem, og luk alle åbne filer, og afslut alle åbne programmer.

2. Indsæt disken *Operativsystemet*.
3. Klik på **Afslut**, hvis meddelelsen **Installér Windows** vises.
4. Genstart computeren.
5. Når DELL-logoet vises, skal du trykke på <F12> med det samme.

 **BEMÆRKNING:** Hvis du venter for længe, og operativsystemlogoet vises, skal du fortsat vente, indtil du ser skrivebordet i Microsoft® Windows®, og derefter lukke computeren og forsøge igen.

 **BEMÆRKNING:** De næste trin ændrer kun boot-sekvensen denne ene gang. Ved den næste opstart starter computeren i overensstemmelse med de enheder, der er angivet i systemkonfigurationsprogrammet.

6. Når listen med startenheder vises, skal du fremhæve **cd/dvd/cd-rw-drevet** og trykke på <Enter>.
7. Tryk på en vilkårlig tast for at **Starte fra cd-rom**. Følg instruktionerne på skærmen for at fuldføre installationen.

Få hjælp

Hvis du kommer ud for et problem med computeren, skal du bruge følgende fremgangsmåde til diagnosticering og fejlfinding:

1. Se "Problemløsning" på side 32 for at finde oplysninger og procedurer, der vedrører det problem, der opleves med computeren.
2. Se "Dell Diagnostics" på side 42 for procedurer for kørsel af Dell Diagnostics.
3. Udfyld "Diagnosecheckliste" på side 59.
4. Brug Dells omfattende udbud af onlinetjenester på Dell Support (support.dell.com) som hjælp til installation og fejlfindingsfremgangsmåder. Se "Onlinetjenester" på side 55 for at få vist en mere omfattende oversigt over Dell Support online.
5. Hvis de foregående trin ikke løser problemet, kan du se "Kontakt Dell" på side 60.

 **BEMÆRKNING:** Ring til Dell Support fra en telefon i nærheden af eller ved computeren, så en supportmedarbejder kan hjælpe dig med eventuelle nødvendige procedurer.

 **BEMÆRKNING:** Dells system med koder for ekspres-service er muligvis ikke tilgængeligt i alle lande.

Når Dells automatiske telefonsystem beder dig om det, skal du indtaste din ekspres-servicekode, så samtalen stilles direkte ind til den rigtige supportmedarbejder. Hvis du ikke har en kode for ekspres-service, skal du åbne mappen **Dell Accessories (Dell-tilbehør)**, dobbeltklikke på ikonet **Express Service Code** og følge instruktionerne.

 **BEMÆRKNING:** Nogle af de følgende services er ikke altid tilgængelige alle steder uden for USA. Ring til din lokale Dell-repræsentant for at få oplysninger om tilgængeligheden.

Teknisk support og kundeservice

Dells supportservice står til rådighed med svar på dine spørgsmål om Dell-hardware. Vores supportmedarbejdere bruger computerbaseret diagnosticering til at give hurtige og præcise svar.

Se "Inden du ringer" på side 58, hvis du har brug for at kontakte Dells supportservice, og se derefter kontaktoplysningerne for dit område, eller gå til **support.dell.com**.

DellConnect

DellConnect™ er et simpelt online-adgangsværktøj, der gør en medarbejder tilknyttet Dells service og support i stand til at få adgang til din computer via en bredbåndsforbindelse, diagnosticere dit problem og reparere det hele, mens du overvåger det. Du kan få flere oplysninger på **support.dell.com/dellconnect**.

Onlinetjenester

Du kan lære mere om Dell-produkter og -tjenester på følgende websteder:

- **www.dell.com**
- **www.dell.com/ap** (kun asiatiske lande og lande i Stillehavsområdet)
- **www.dell.com/jp** (kun Japan)
- **www.euro.dell.com** (kun Europa)
- **www.dell.com/la** (kun latinamerikanske og caribiske lande)
- **www.dell.ca** (kun Canada)

Du kan få adgang til Dell Support via de følgende websteder og e-mail-adresser:

Dell Support-websteder

- **support.dell.com**
- **support.jp.dell.com** (kun Japan)
- **support.euro.dell.com** (kun Europa)

E-mail-adresser til Dell Support

- **mobile_support@us.dell.com**
- **support@us.dell.com**
- **la-techsupport@dell.com** (kun latinamerikanske og caribiske lande)
- **apsupport@dell.com** (kun lande i Sydøstasien/Stillehavsområdet)

Dells e-mail-adresser til markedsføring og salg

- **apmarketing@dell.com** (kun lande i Sydøstasien/Stillehavsområdet)
- **sales_canada@dell.com** (kun Canada)

Anonym FTP (file transfer protocol):

- **ftp.dell.com**

Log på som bruger: `anonym`, og brug din e-mail-adresse som din adgangskode.

Automatiseret ordrestatustjeneste

For at kontrollere status på de Dell-produkter, du har bestilt, kan du gå til **support.dell.com**, eller du kan ringe til den automatiserede ordrestatusservice. En række indspillede meddelelser beder dig om de oplysninger, der kræves for at lokalisere og rapportere om din ordre. For vejledning i at finde det telefonnummer, du skal ringe til i dit område, kan du se "Kontakt Dell" på side 60.

Hvis du har problemer med din ordre, f.eks. i form af manglende dele, forkerte dele eller forkert fakturering, kan du kontakte Dells kundeservice. Sørg for at have din faktura eller pakkeseddel ved hånden, når du ringer. For vejledning i at finde det telefonnummer, du skal ringe til i dit område, se "Kontakt Dell" på side 60.

Produktoplysninger

Hvis du har brug for oplysninger om yderligere produkter, der kan fås hos Dell, eller hvis du gerne vil afgive en bestilling, kan du besøge Dells websted på **www.dell.com**. Oplysninger om, hvilket telefonnummer du skal ringe til i dit område, og om, hvordan du kontakter en salgsspecialist, se "Kontakt Dell" på side 60.

Returnering af varer til reparation under garantien eller til refundering

Uanset om du returnerer varerne til reparation eller refundering, skal du klargøre dem på følgende måde:

 **BEMÆRK:** Før du returnerer produktet til Dell, skal du sørge for at sikkerhedskopiere data på harddisken og en eventuel anden lagerenhed i produktet. Fjern alle fortrolige, beskyttede og personlige oplysninger samt flytbare medier såsom cd'er og pc-kort. Dell er ikke ansvarlig for nogen af dine fortrolige, beskyttede eller personlige oplysninger, tabte eller beskadigede data eller beskadigede eller mistede flytbare medier, der kan inkluderes i forbindelse med din returnering.

1. Ring til Dell for at få et RMA-nummer, og skriv det tydeligt og iøjnefaldende uden på kassen. For vejledning i at finde det telefonnummer, du skal ringe til i dit område, se "Kontakt Dell" på side 60.

2. Vedlæg en kopi af fakturaen og et brev, der beskriver årsagen til returnen.
3. Vedlæg en kopi af diagnosechecklisten (se "Diagnosecheckliste" på side 59), og angiv, hvilke tests du har kørt, samt alle de fejlmeddelelser, der blev rapporteret af Dell Diagnostics (se "Dell Diagnostics" på side 42).
4. Vedlæg alt tilbehør, der hører til den eller de varer, der returneres (strømkabler, software, vejledninger, osv.), hvis returnering sker med henblik på refundering.
5. Pak det udstyr, der skal returneres, i den originale (eller tilsvarende) emballage.

 **BEMÆRKNING:** Du skal selv betale forsendelsesomkostningerne. Du har også ansvaret for at forsikre alle returnerede produkter, og du påtager dig tabsrisikoen under transporten til Dell. Efterkravspakker accepteres ikke.

 **BEMÆRKNING:** Returneringer, hvor et eller flere af ovennævnte krav ikke er opfyldt, vil blive afvist ved Dells varemottagelse og returneret til dig.

Inden du ringer

 **BEMÆRKNING:** Sørg for at have din kode for ekspreservice klar, når du ringer. Denne kode hjælper Dells automatiske supporttelefonsystem med at stille dit opkald det rigtige sted hen. Du vil muligvis også blive bedt om dit servicemærkat.

Her findes dit servicemærkat

Computerens servicemærkat er placeret i bunden af computeren.

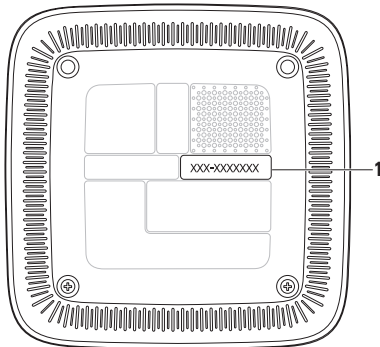

1 Servicekode/Ekspreservicekode

Husk at udfylde den efterfølgende tjekliste til diagnosticering. Hvis det er muligt, skal du tænde computeren, inden du ringer til Dell for at få hjælp. Ring fra en telefon ved eller i nærheden af computeren. Du vil muligvis blive bedt om at skrive nogle kommandoer på tastaturet, videregive detaljerede oplysninger under handlinger eller forsøge fejlfindingstrin, der kun er mulige på selve computeren. Sørg for at have dokumentationen til computeren ved hånden.

Tjekliste til diagnosticering

- Navn:
- Dato:
- Adresse:
- Telefonnummer:
- Servicemærkat og ekspres-servicekode (findes på et mærkat i bunden af computeren):
- RMA-nummer (hvis du har fået et af en supporttekniker hos Dell):
- Operativsystem og version:
- Enheder:
- Udvidelseskort:
- Er du tilsluttet et netværk? Ja/Nej
- Netværk, version og netværksadapter:
- Programmer og versioner:

I dokumentationen til dit operativsystem kan du finde vejledning i, hvordan du identificerer indholdet i computerens startfiler. Hvis computeren har en printer tilsluttet, skal du udskrive alle filerne. Ellers skal du skrive indholdet i alle filerne ned, inden du ringer til Dell.

- Fejlmeddelelse, bipkode eller diagnosticeringskode:
- Beskrivelse af problemet og af de fejlfindingsprocedurer, du har udført:

Sådan kontaktes Dell

Kunder i USA skal ringe til
800-WWW-DELL (800-999-3355).

 **BEMÆRKNING:** Hvis du ikke har en aktiv internetforbindelse, kan du finde kontaktoplysninger på købskvitteringen, pakkeslippen, fakturaen eller i Dells produktkatalog.

Dell giver adgang til flere muligheder for online- og telefonbaseret support og service. Tilgængeligheden varierer for de enkelte lande og produkter, og nogle tjenester findes muligvis ikke i dit område. Sådan kontakter du Dell omkring salg, teknisk support eller kundeservice:

1. Besøg **support.dell.com**.
2. Kontrollér dit land eller område i **Vælg et land/område** i rullemenuen nederst på siden.
3. Klik på **Kontakt os** til venstre på siden.
4. Vælg det relevante service- eller supportlink, alt afhængigt af hvad du har brug for.
5. Vælg den metode til at kontakte Dell, der passer dig bedst.

Sådan finder du flere oplysninger og ressourcer

Hvis du har brug for at:

Se:

geninstallere operativsystemet

operativsystemets disk

finde systemets modelnummer

bunden af computeren

køre et diagnosticeringsprogram for computeren, geninstallere Desktop System Software eller opdatere drivere til computeren samt readme-filer

mediet *Drivers and Utilities*

 **BEMÆRKNING:** Opdateringer til drivere og dokumentation kan findes på webstedet for Dell™ Support på support.dell.com.

få mere at vide om operativsystemet, vedligeholdelse af eksterne enheder, RAID, internet, Bluetooth®, netværk og e-mail

Dell Teknologiguide kan findes på din harddisk

opgradere computeren med ny eller yderligere hukommelse eller en ny harddisk

Servicehåndbogen på Dells supportwebsted på support.dell.com/manuals.

geninstallere eller udskifte en slidt eller defekt del

 **BEMÆRKNING:** I nogle lande kan åbning eller udskiftning af dele i computeren gøre garantien ugyldig. Kontroller betingelserne for garanti og returnering, før de udfører arbejde inde i computeren.

Sådan finder du flere oplysninger og ressourcer

Hvis du har brug for at:

finde oplysninger om bedste praksisser for sikkerhed i forbindelse med computeren gennemse garantioplysninger, vilkår og betingelser (kun USA), sikkerhedsinstruktioner, oplysninger om lovgivning, information om ergonomi og slutbrugerlicensaftale

finde dit servicemærkat/din kode til ekspresservice – Du skal anvende servicemærkatet til at identificere computeren på **support.dell.com** eller for at kontakte teknisk support

finde drivere og downloads
få adgang til teknisk support og produkthjælp
kontrollere din ordrestatus for nye køb
finde løsninger og svar på hyppigt stillede spørgsmål
finde oplysninger om de seneste opdateringer om tekniske ændringer til computeren eller avanceret teknisk referencemateriale til teknikere eller erfarne brugere

Se:

de sikkerhedsoplysninger, som sendes sammen med computeren, før du begynder at arbejde inden i den. Se webstedet Regulatory Compliance på **www.dell.com/regulatory_compliance** for yderligere oplysninger om bedste sikkerhedsanvendelse.



bunden af computeren

webstedet DellSupport på **support.dell.com**

Grundlæggende specifikationer

Dette afsnit indeholder oplysninger, som du kan have brug for, når du klargør, opdaterer drivere til eller opgraderer computeren.

Se *Comprehensive Specifications (Omfattende specifikationer)* på Dell Support-webstedet på adressen **support.dell.com** for at få mere detaljerede specifikationer.

 **BEMÆRKNING:** Udvalget kan variere alt afhængigt af regionen. For flere oplysninger angående konfiguration af din computer kan du klikke på **Start**  → **Hjælp og support** og vælge muligheden for at se oplysninger om din computer.

Grundlæggende specifikationer

Computermodel	Inspiron 300	Inspiron 400
Processor	Intel® Atom™	AMD Athlon™ AMD Athlon X2
Chipsæt	Intel 945GC	RS780G
Video	Intel UMA	AMD® UMA ATI Mobility Radeon HD 4330 (valgfri)
Lyd	Integreret 2.1-kanals High Definition-lyd	Integreret 2.1-kanals High Definition-lyd
Kommunikation (valgfri)		Mini-PCIe WLAN-kort (802.11 b/g eller 802.11 b/g/n)

Computermodel	Inspiron 300	Inspiron 400
Hukommelse		
Stik	et	to
Minimum	1 GB (1 x 1 GB DIMM)	1 GB (1 x 1 GB DIMM)
Maksimum	1 GB (1 x 1 GB DIMM)	8 GB (2 x 4 GB DIMMs)
Hukommelsestype	533 MHz DDR2 UDIMM; kun ikke-ECC-hukommelse	800-MHz DDR2 SODIMM; kun ikke-ECC-hukommelse
Kapacitet	1 GB	1, 2, 3, 4, 6, og 8 GB



BEMÆRKNING: Du kan finde oplysninger om opgradering af hukommelsen i *Servicehåndbogen* på Dells supportwebsted på support.dell.com/manuals.

Grundlæggende specifikationer

Computermodel	Inspiron 300	Inspiron 400
Drev		
Eksternt tilgængelige (valgfri)	en 5,25" bås til SATA DVD+/-RW Super Multi Drive	en 5,25" bås til SATA DVD+/-RW Super Multi Drive, Blu-ray Disc™-kombination eller optisk Blu-ray Disc RW-drev
Internt tilgængelige	en 3,5" til SATA-harddisk	en 3,5" til SATA-harddisk
Frontpanelstik		
USB	to USB 2.0-kompatible stik	to USB 2.0-kompatible stik
Lyd	et hovedtelefonstik	et hovedtelefonstik
Hukommelseskortlæser	en 4 i 1-hukommelseskortlæser	en 4 i 1-hukommelseskortlæser

Computermodel	Inspiron 300	Inspiron 400
Stik på bagpanel		
Lyd	et mikrofonstik et stik til udgående linje	et mikrofonstik et stik til udgående linje
Video	et VGA-stik	et VGA-stik et HDMI-stik
Netværksadapter	et RJ45-stik (10/100)	et RJ45-stik (10/100/1000)
eSATA		to stik
USB	to USB 2.0-kompatible stik	to USB 2.0-kompatible stik

Grundlæggende specifikationer

Computermodel	Inspiron 300	Inspiron 400
Mål		
Bredde	197,6 mm (19,74 cm)	197,6 mm (19,74 cm)
Dybde	197,6 mm (19,74 cm)	197,6 mm (19,74 cm)
Højde	89 mm (8,89 cm)	89 mm (8,89 cm)
Vægt (uden AC-adapter)	1,6 kg (3,53")	2,0 kg (4,41")

Computermodel	Inspiron 300	Inspiron 400
AC-adapter (65 W)		
Indgangsspænding	100-240 V AC	100-240 V AC
Inputstrøm	1,7 A	1,7 A
Indgangsfrekvens	50-60 Hz	50-60 Hz
Udgangsstrøm	65 W	65 W
Udgangsstrøm	3,42 A	3,42 A
Estimeret udgangsspænding	19 +/- 0,95 VDC	19 +/- 0,95 VDC
<i>Mål:</i>		
Højde	31,5 mm (3,15 cm)	31,5 mm (3,15 cm)
Bredde	45,5 mm (4,55 cm)	45,5 mm (4,55 cm)
Dybde	108 mm (10,80 cm)	108 mm (10,80 cm)
Vægt (med kabler)	0,25 kg (0,55")	0,25 kg (0,55")
Vægt (auto-luftadapter uden AC/DC-kabel)	0,26 kg (0,57")	0,26 kg (0,57")

Computermodel	Inspiron 300	Inspiron 400
---------------	--------------	--------------

AC-adapter (75 W)

 **BEMÆRKNING:** AC-adapteren på 75 W sendes sammen med det valgfri grafikkort.

Indgangsspænding	100-240 V AC
Inputstrøm	1,5 A
Indgangsfrekvens	50-60 Hz
Udgangsstrøm	75 W
Udgangsstrøm	3,95A
Estimeret udgangsspænding	19 +/- 0,95 VDC

Mål:

Højde	30,3 mm (3,02 cm)
Bredde	57 mm (5,69 cm)
Dybde	132,5 mm (13,23 cm)
Vægt (med kabler)	0,45 kg (0,99")
Vægt (auto-luftadapter uden AC/DC-kabel)	0,46 kg (1,01")

Computermiljø*Temperaturområder:*

Drift	10 til 35 °C
Opbevaring	-40 til 65 °C
Relativ luftfugtighed (maksimum):	20 til 80 % relativ luftfugtighed (ikke-kondenserende)

Maksimal vibration (ved anvendelse af et vilkårligt vibrationsspektrum, der simulerer brugermiljøet):

Drift	5 til 350 Hz ved 0,0002 G ² /Hz
Opbevaring	5 til 500 Hz ved 0,001 til 0,01 G ² /Hz

Maks. stød (målt med harddisken i hovedparkeret position og en 2 ms halv-sinus impuls):

Drift	40G +/- 5 % med pulsvarighed på 2 msek. +/- 10 % (svarer til 51 cm/sek.)
Opbevaring	105 G +/- 5% med impulsvarighed på 2 msek. +/- 10% (svarer til 127 cm/sek.)

Højde over havet (maks.):

Drift	-15,2 til 3.048 m
Opbevaring	-15,2 til 10.668 m
Luftbårent forureningsniveau	G2 eller lavere end defineret af ISA-S71.04-1985

Bilag

Oplysninger til NOM eller den officielle mexicanske standard (gælder kun for Mexico)

De følgende oplysninger er angivet i den eller de enheder, som er beskrevet i dette dokument, i overensstemmelse med kravene fra NOM (Official Mexican Standard):

Importør:

Dell México S.A. de C.V.

Paseo de la Reforma 2620 – Flat 11°

Col. Lomas Altas

11950 México, D.F.

Bærbare computere

Lovbestemt modelnummer	Forsyning	Indgang	Frekvens
D02U	3,42 A eller 3,94 A	19 V DC	50/60 Hz

For at få nærmere oplysninger skal du læse de sikkerhedsoplysninger, som fulgte med din computer. Se webstedet Regulatory Compliance på www.dell.com/regulatory_compliance for yderligere oplysninger om bedste sikkerhedsanvendelse.

Indeks

A

AC-adapter
størrelse og vægt **69, 70**

C

cd'er, afspille og oprette **26**
computerens egenskaber **26**

D

DellConnect **54**
Dell Diagnosticering **42**
Dell Dock **31**
Dell Supports websted **62**
Diagnosticeringscheckliste **58**
drivere og downloads **62**
dvd'er, afspille og oprette **26**

E

Ekspresservicekode **53**
e-mail-adresser
for teknisk support **55**
energi
spare **28**
energibesparelse **28**

F

forsendelse af produkter
til returnering eller reparation **57**
FTP logon, anonym **55**

G

garantireturneringer **57**
geninstallation af Windows **46**

H

harddisk

type **66**

Hardwarefejlfinding **42**

hardwareproblemer

diagnosticere **42**

hukommelsesproblemer

løse **36**

I

internetforbindelse **14**

ISP

internetudbyder **14**

K

knappen udskub **20**

Kontakt til Dell online **60**

kundeservice **54**

L

løse problemer **32**

N

netværksforbindelse

løse **33**

netværkshastighed

test **33**

O

ordrestatus **56**

P

problemer, løse **32**

produkter

oplysninger og køb **56**

R

ringe til Dell **58**

S

Service Tag (Servicekode) **59**

sikkerhedskabelslot **24**

sikkerhedskopiering

oprettelse **30**

softwarefunktioner **26**

softwareproblemer **37**

specifikationer **63**

stik på forsiden **5, 19**

strømproblemer, løse **34**

support e-mail-adresser **55**

support-websteder

verdensomspændende **55**

Systemgendannelse **46**

Systemmeddelelser **40**

T

teknisk support **54**

temperatur

områder for drift og opbevaring **71**

tilpasning

dine energiindstillinger **28**

dit skrivebord **26**

tilslutte/tilslutning

netværkskabel (ekstraudstyr) **10**

skærme **6**

trådløs netværksforbindelse **33**

W

Windows

geninstallering **52**

guiden Programkompatibilitet **37**

Windows, geninstallation **46**

Windows XP **37, 47, 48, 51**

Trykt i Irland

www.dell.com | support.dell.com



0FDG1KA00